

Datenblatt

Rad-Motagehilfe

Typ: 2122

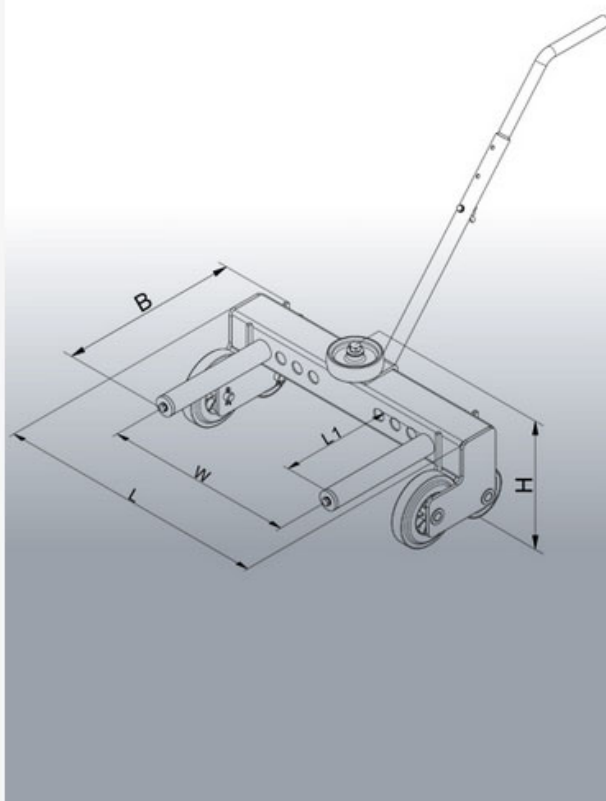

Hersteller: Florian Eichinger GmbH
An der Lände 10
92360 Mühlhausen in der Oberpfalz

Kontakt: Eichinger Industrie GmbH
Maria-Hilf-Str. 15-21
92334 Berching
Tel. +49 (0)8462 34 89 99 0
Mail: info@eichinger-industrie.de

Die Eigenschaften

- Ergonomischer, verstellbarer Handgriff
- Verstellbare Auflagebolzen für unterschiedlich große Räder
- Öffnungsweite der Auflagebolzen 200 bis 500 mm
- Leichtlaufende Gummirollen
- Pulverbeschichtung in Eichinger-Orange (reinorange RAL2004)
- Lieferung mit Konformitätserklärung

Zusatzausstattung

- in RAL-Sonderfarbe pulverbeschichtet
- feuerverzinkte Ausführung

Datenblatt
Rad-Montagehilfe
Typen: 2122



Maße

Typ	L	B	H	L1	W	G
2122	725	460	315	295	200-500	35

Legende

- L = Länge in mm
- B = Breite in mm
- H = Höhe in mm
- L1 = Auflagebolzen in mm
- W = Öffnungsweite in mm
- G = Eigengewicht in kg