

Datenblatt

Fasslifter für Stapler

Typ: 2212

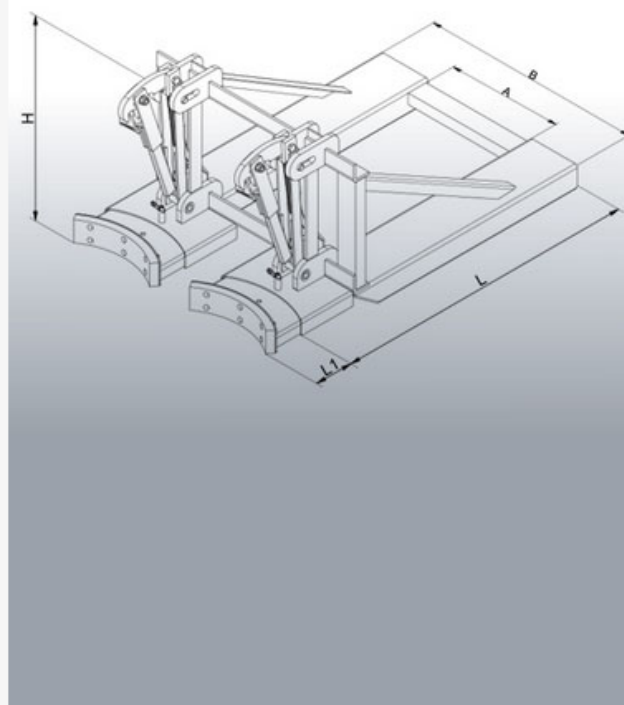

Hersteller: Florian Eichinger GmbH
An der Lände 10
92360 Mühlhausen in der Oberpfalz

Kontakt: Eichinger Industrie GmbH
Maria-Hilf-Str. 15-21
92334 Berching
Tel. +49 (0)8462 34 89 99 0
Mail: info@eichinger-industrie.de

Die Eigenschaften

- Gabelstapler-Anbaugerät zum Anheben, Verahren oder Versetzen von Stahl,- und Kunststofffässern von 120 Liter bis 220 Liter
- Anzahl der Fässer: 2
- Traglast: 800 kg
- Inklusive stabilisierendem Gummipuffer zur Vermeidung von Fassbeschädigungen
- Inklusive Kettensicherung gegen ungewolltes Abrutschen von den Zinken
- Standardmäßig in Eichinger-Orange (reinorange RAL2004)

Zusatzausstattung

- in RAL-Sonderfarbe pulverbeschichtet
- feuerverzinkte Ausführung
- hydraulische Klemmsicherung
- verlängerte Einfahrtaschen

Datenblatt
Fasslifter für Stapler
Typen: 2212



Maße

Typ	NO	T	L	B	H	L1	A	Z	G
2212	2	800	1240	800	700	65-150	460	200×80	180

Legende

- NO = Anzahl der Fässer
T = Tragkraft in kg
L = Länge in mm
B = Breite in mm
H = Höhe in mm
L1 = Verstellbarkeit Gummipuffer in mm
A = Zinkenabstand in mm
Z = Zinkenquerschnitt in mm
G = Eigengewicht in kg