

Datenblatt

Fassgreifer für Stapler

Typ: 2215

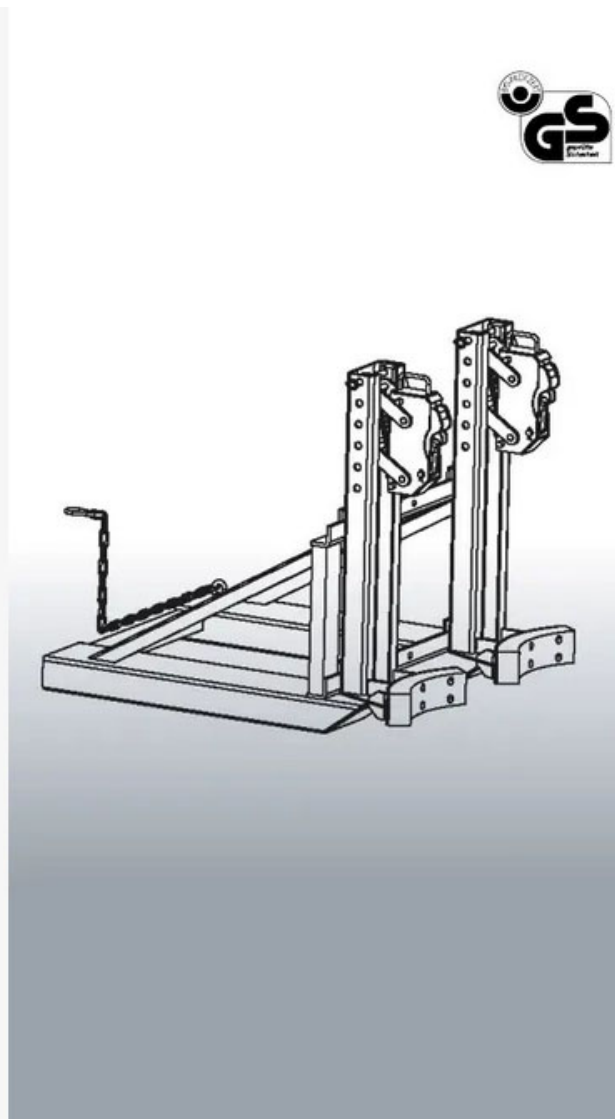

Datenblatt

Fassgreifer für Stapler

Typen: 2215



Hersteller: Florian Eichinger GmbH
An der Lände 10
92360 Mühlhausen in der Oberpfalz

Kontakt: Eichinger Industrie GmbH
Maria-Hilf-Str. 15-21
92334 Berching
Tel. +49 (0)8462 34 89 99 0
Mail: info@eichinger-industrie.de

Die Eigenschaften

- Gabelstapler-Anbaugerät zum Anheben, Verfahren oder Versetzen von Stahl,- und Kunststofffässern
- Anzahl der Fässer: 1 bis 3
- Traglast: bis 1000 kg
- Höhenverstellbare Greifer schließen selbsttätig beim Anheben und Öffnen wieder beim Absetzen der Fässer
- Inklusive stabilisierendem Gummipuffer zur Vermeidung von Fassbeschädigungen
- Inklusive Kettensicherung gegen ungewolltes Abrutschen von den Zinken
- Standardmäßig in Eichinger-orange (reinorange RAL2004)

Zusatzausstattung

- in RAL-Sonderfarbe pulverbeschichtet
- feuerverzinkte Ausführung

Datenblatt**Fassgreifer für Stapler**

Typen: 2215

**Maße**

Typ	NO	T	L	B	H	G
2215.1	1	500	1150	600	1000	105
2215.2	2	1000	1150	1000	1000	163
2215.3	3	1000	1150	1600	1000	212

Legende

NO = Anzahl der Fässer

T = Tragkraft in kg

L = Länge in mm

B = Breite in mm

H = Höhe in mm

G = Eigengewicht in kg