

Datenblatt

Big Bag Halter

Typ: 3039

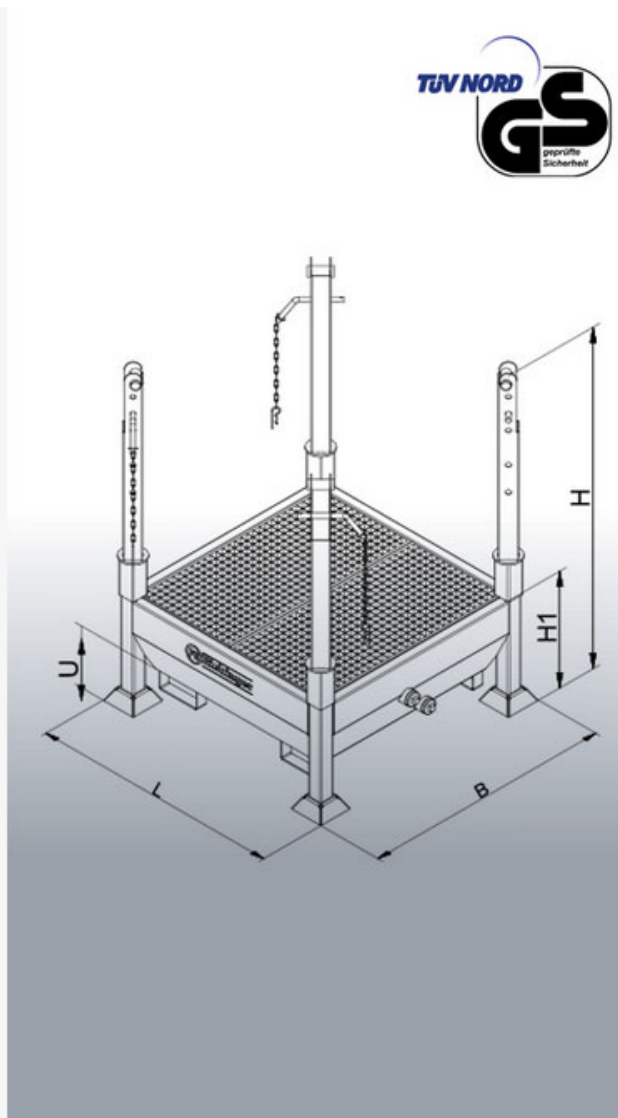

Hersteller: Florian Eichinger GmbH
An der Lände 10
92360 Mühlhausen in der Oberpfalz

Kontakt: Eichinger Industrie GmbH
Maria-Hilf-Str. 15-21
92334 Berching
Tel. +49 (0)8462 34 89 99 0
Mail: info@eichinger-industrie.de

Die Eigenschaften

- Inhalt: 450 Liter
- Höhenverstellbaren, steckbaren Eckprofilen zum Aufspannen von Big Bags
- Zum leichten Einfüllen von nassem Schüttgut
- Inklusive Ablaufverschluss
- Robuste Auffangwanne
- Unterfahrhöhe zum Transportieren mit Gabelstapler oder Hubgeräten
- Standardmäßig in feuerverzinkten Ausführung

Zusatzausstattung

- Kein Zubehör verfügbar

Datenblatt
Big Bag Halter
Typen: 3039



Maße

Typ	Inhalt	L	B	H	H1	U	G
3039	375	1200	1200	1585	510	150	190

Transport-Maße

3039	375	1200	1200	690			190
------	-----	------	------	-----	--	--	-----

Legende

- L = Länge in mm
- B = Breite in mm
- H = Höhe in mm
- H1 = Höhe Auffangwanne
- U = Unterfahrhöhe in mm
- G = Eigengewicht in kg